



SOMOS MUCHOS
Y POCOS
PERIODICOS
¡PASALOS!
No lo tires

el **UPAEP** versitario

No. 285 Universidad Popular Autónoma del Estado de Puebla. Miércoles 24 de Marzo de 1999 Año VIII

PREMIO CRUZ FORJADA EN LA UPAEP

Desde hace más de 20 años la Universidad Popular Autónoma del Estado de Puebla, ha reconocido el esfuerzo de sus estudiantes con el premio "Cruz Forjada" y en esta ocasión se realizó la entrega de dicho galardón los días jueves 18 y viernes 19 de marzo, el primer día la recibieron los alumnos de las divisiones de ciencias económico administrativas, ciencias sociales y humanidades, arte y arquitectura; el segundo día le correspondió a las divisiones de ciencias de la salud, tecnológica, bachilleratos incorporados y bachilleratos de la U.P.A.E.P.

Cabe señalar que en total los dos días se entregaron 900 premios y en este evento el Lic. José Francisco Villarreal Reyna, Director de la Escuela de Comercio Internacional ofreció unas palabras a los presentes, en donde recalcó que "el



Los alumnos de la Escuela de Ciencias de la Comunicación que recibieron los premios Mérito al Estudio y Cruz Forjada

nuestros compatriotas nunca podrán acceder y que, aquellos que si lo tuvimos, nos hacemos doblemente responsables, imponiéndonos el deber moral de luchar por una nación más justa, en lo social, en lo político y en lo económico.

Villarreal Reyna agregó que es precisamente este esfuerzo adicional, esta actitud positiva, este deseo de triunfar, el que marca la diferencia entre las personas exitosas y las demás.

En este sentido, destacó que éxito no se debe entender el logro de riquezas materiales, sino el satisfacer la necesidad espiritual que todo ser humano tiene, por trascender en aquello que se propone, siempre que lo logre utilizando principios, medios y fines moral-



Más de 900 alumnos recibieron el premio Cruz Forjada y Mérito al Estudio



Lic. Francisco Villarreal Reyna Director de la Escuela de Comercio Internacional durante su discurso.



Alumnos de la División de Ciencias Sociales y Humanidades que fueron galardonados con los premios de Mérito y Cruz Forjada

premio no necesariamente corresponde a los alumnos, entre comillas, más brillantes intelectualmente, sino aquellos que cuentan con una actitud correcta: los que están dispuestos a hacer su mejor esfuerzo para salir adelante; los que no se conforman simplemente con aprobar las materias, sino que están conscientes de que tienen una responsabilidad primero, consigo mismo, en segundo lugar, con sus padres y en última instancia, con la sociedad que les ha brindado el privilegio de estudiar una carrera universitaria.

Privilegio al que la mayoría de

mente válidos.
El obtener este reconocimiento tan meritatorio, sin embargo, no debe convertirse en un fin en sí mismo, como tampoco lo es, el cursar una carrera universitaria simplemente para obtener un título profesional. En todo caso el fin debería ser, el obtener una formación intelectual y espiritual sólida, que nos permita convertirnos en una sociedad más justa, más libre y con mayor bienestar y al mismo tiempo, consciente de nuestra responsabilidad para utilizar las habilidades que Dios nos otorgó, de la manera más eficiente posible, en bien de nuestra patria y de la sociedad en general.

Académicas

Coordinadora: Lupita Torres Torres. / 8º CICOM

Sintonízate



Por: Cristina Carvajal Calcáneo / 10º CICOM

¡Hola amigos!, ¿cómo están?, espero que muy bien y listos para sintonizarse. las actividades de esta semana son:

MIÉRCOLES 24

BACHILLERATOS
Invita a la obra de teatro "El hombre que yo maté", a las 19:00 hrs. en el auditorio UPAEP.
"Concurso de declamación" a las 16:00 hrs. En la secundaria femenil centro.
Conferencia para alumnas del bachillerato, tema: "Marilyn Manson" a las 14:00 hrs. En el bachillerato femenil sur.

DEPARTAMENTO DE IDIOMAS
Programa especial de inglés con las películas: "Sé lo que hicieron el verano pasado" y "Siete años en el Tíbet" de 8:00 a 14:00 hrs. en el salón B-300.

DESARROLLO HUMANO
Curso: "Power Point ¿Una herramienta de trabajo?" de 16 a 20:00 hrs. En el centro de cómputo.

ESCUELA DE ODONTOLOGIA
Conferencia: "Efectos de anestésicos generales" a las 10:30 hrs. En la sala Francisco de

Vitoria.
ESCUELA DE PSICOLOGIA
"Jornada de Autoconocimiento" a las 16:00 hrs. En el salón B-34.

INVESTIGACION Y CONSULTORIA
"Taller de ordenamiento ecológico del territorio" de 9:00 a 18:30 hrs. En el Hotel La Joya, Pachuca Hidalgo.

PROMOCION DEPORTIVA
Clases de fútbol infantil de 16:00 a 18:00 hrs. en el CIU.
Clases de Karate a las 12:00 hrs. En el gimnasio UPAEP.

JUEVES 25

ASUNTOS ESTUDIANTILES Y DISEÑO Y PRODUCCION PUBLICITARIA
Invitan a participar en la misa a las 12:00 hrs. En la capilla universitaria.

ASUNTOS ESTUDIANTILES
Conocer el programa: "Conductor designado" a las 10:00 hrs. En el salón A-215.

MUSEO UPAEP
Conferencia "Evangelización de la Cuaresma", por Mons. Félix

González Díaz, a las 20:00 horas, en la 3 norte no. 3

CETEC
Invita al cineclub UPAEP con la película "Pink Floyd the wall" de Alan Parker a las 7:00 hrs. Salón de Audiovisuales en CETEC.

PROMOCION DEPORTIVA
Clases de baloncesto infantil de 16:00 a 17:30 horas, en el gimnasio UPAEP

VIERNES 26

CIENCIAS DE LA SALUD
Curso Universitario "Reanimación Cerebro Cardio Pulmonar", de 16:00 a 19:00 horas, en el salón B-112. Informes al 29-94-65.

DEPARTAMENTO DE PERSONAL
"Curso de Creatividad", de 19:00 a 21:00 horas, en la sala Francisco de Vitoria.

PROMOCION DEPORTIVA
"Clases de fútbol infantil" de 16:00 a 18:00 horas en el CIU.
"Clases de karate", de 13:00 a 14:30 horas. Edificio "C" tercer piso.

¡Hasta la próxima semana, échense ganas a todo y portense muy bien!

Solicitud de Apoyo Financiero.

Si a ti te interesa, te habrás dado cuenta que a partir del 1º de marzo el departamento de Apoyos Financieros comenzó a repartir solicitudes de beca para las personas que necesitan un apoyo económico, pero que en verdad lo necesitan por que sino le quitan oportunidad a los alumnos que en verdad lo necesitan.

En entrevista con Lupita Fábregas coordinadora del departamento de Apoyos Financieros nos habló sobre las distintas posibilidades que tiene el alumno de escoger el tipo de beca que más le convenga o acomode de acuerdo a sus necesidades.

Lupita Fábregas mencionó que los tipos de apoyos financieros que te otorga el departamento son:

Deportivas:

Se otorgan a estudiantes mexicanos con alto nivel deportivo comprobando su eficiencia en el desempeño académico. Los aspirantes deben realizar una entrevista con el Lic. Raúl Cházari en el gimnasio de la uni para después acudir a los campos de prueba que se llevan a cabo la primera semana de julio de cada año.

Excelencia:

La uni sólo otorga un número determinado de este tipo de beca a los alumnos con el mejor promedio de su generación, en Bachilleratos o Preparatorias, las cuales son coordinadas por el Ing. J.Manuel Quintana.

Patrocinio Externo:

Estas son constituidas por fondos creados por aportaciones de Asociaciones Estudiantiles, ex-alumnos,

Ciencias de la Salud

te invita al curso universitario "Reanimación Cerebro Cardio Pulmonar"

este 26 de marzo, de 16:00 a 19:00 horas, en el salón B-112. Informes al 29-94-65



Por: Adriana Deloya G. 4º CICOM

fundaciones, empresas, particulares, instituciones locales, nacionales o extranjeras. Este tipo de beca si se tramita en el departamento de Asuntos Financieros.

Becas Colegiatura:

Es el apoyo que se otorga a los estudiantes que lo requieren, es una correspondencia del estudiante al donar una hora de trabajo por cada 10% de beca concedida a la semana.

Créditos:

Es el financiamiento que se le otorga al alumno para cubrir un porcentaje de las colegiaturas, adquiriendo el alumno un compromiso de cubrir ese porcentaje a otro alumno cuando haya egresado al costo de las colegiaturas vigentes cuando inicia sus pagos.

Sofes:

Es el financiamiento de las colegiaturas a través de la Sociedad de Fomento a la Educación Superior, S.A. de C.V. el alumno liquida el crédito al concluir su carrera profesional o maestría, el monto del crédito se actualiza de acuerdo a la inflación cobrando el 2% de interés anual.



Ing. Guadalupe Fábregas Janeiro, coordinadora del Departamento de Apoyo Financiero

BIBLIOTECA ELECTRONICA

Te recuerda que ya puedes tener acceso gratuito al Diario Oficial de la Federación y a partir de esta semana también contarás con Infosel Legal
Mayores informes: Lic. Cecilia Flores S.

* Arte y Arquitectura	96
* Ciencias Básicas	99
* Económico - Administrativo	97
* Cs. Sociales y Humanidades	94
* Cs. de la Salud	95
* Tecnológicas	98

TOTAL 96%

Académicas

Nuestro país ha transitado a un período prolongado de crisis recurrentes que han afectado sobre todo el aspecto económico y si a esto agregamos nuestro ingreso en la dinámica de la globalización vemos que estamos desarrollando un gran esfuerzo por resolver esta problemática.

Esto hace que desde los individuos hasta el gobierno, pasando por las familias, escuelas y órganos sociales empuen la mayor parte de su tiempo en lograrlo, es decir, tratamos de solventar el tener, con la carga de trabajo y tensión que esto implica, sin embargo estamos descuidando seriamente el ser. De hecho tenemos que reconocer que la crisis económica, es sólo manifestación de otra más profunda que es la crisis de valores, puesto que el aparato gubernamental la ha ocasionado con el manejo corrupto de la administración nacional aunque siempre tenga una razón para negarlo.

En el plano de la educación los programas dan más importancia a las materias instrumentales, habiendo hecho a un lado o reducido a su mínima expresión, aquellos que aportan a la formación valoral de los educandos.

Nos hemos preocupado por formar tecnócratas y hemos hecho a un lado la ética, la religiosidad, la urbanidad, de manera que podemos presumir que nuestros hijos sean buenos para las matemáticas, pero quien sabe si podemos hacerlo relativo o si son educados y honestos. Tenemos en

en los niños y jóvenes la idea de que hay que pasar sobre los demás como una norma de vida, pues el respeto es muestra de incapacidad para convivir en sociedad, si no pasas sobre los otros eres una persona inepta, pusilánime y siempre estarás a la zaga en la sociedad.

Muchos hemos sufrido como nación los vicios e incapacidad de un sistema para crear condiciones de bienestar pero no debemos esperar del gobierno la solución a nuestros problemas, tenemos que cumplir nuestra parte como sociedad en la consecución de mejores condiciones de vida y no estaremos avanzando si permitimos que acciones negativas caractericen nuestro comportamiento.

Hoy más que nunca, en la familia en primer término, y en las instituciones educativas que coadyuvan a los padres en la formación de sus hijos, debemos reafirmar el compromiso y la gran responsabilidad que tenemos en la educación de las nuevas generaciones, ahora que cansados de disolución social, anhelamos un México nuevo que garantice el desarrollo integral de su gente.

¡Vamos por un México mejor!

Luisa María del Castillo Sierra / 4to. C. I

tonces que en la vida social se dan actitudes de egoísmo, es decir, se actúa en función del yo sin importar si perjudicamos o no al prójimo, y nos lastimamos con acciones de prepotencia y sin el menor asomo de educación, basta hacer un examen, para ver si somos sinceros, reconocer como violentamos el orden establecido en detalles, pero que al fin y al cabo articulan nuestra vida diaria.

Desgraciadamente en muchos ámbitos se inculca

En Resumen

Ninguna medida económica es una panacea

***Necesario medidas más humanistas**

"En la actualidad en el mundo entero se está optando por medidas económicas que intenten mejorar la economía de determinado país y de ahí que incluso en México se contemple la posibilidad de utilizar: un consejo monetario, dolarización de la economía o unión monetaria, pero dichas medidas ayudan a sanar la economía a nivel macro y se descuida totalmente la economía a nivel micro, de ahí que urge un planteamiento económico más humanista", señaló el Lic. Marco Gutiérrez Barrón Director de la Escuela de Economía de la UPAEP.

No existen carreras de moda

"Resulta erróneo afirmar que existen "carreras de moda", en la actualidad se tiene esa idea de que cuando surge una nueva área de estudio es porque está en su apogeo, como si el estudio fuera cuestión de una tendencia que sólo dura un tiempo y después desaparece", comentó la Licenciada del Coral Andrade Ramos, catedrática de los Bachilleratos UPAEP.

El estudiar no es cuestión de un estereotipo social, es una necesidad que tiene el ser humano y un adelanto para su país, ya que incrementa el nivel de educación y lo más importante de esto es que puede exigir más y como consecuencia se logrará un avance en su país.

Crisis de calidad en la educación superior

El Dr. Octavio Castillo y López, Director de la División de Ciencias de la Salud de la UPAEP manifestó que en la actualidad la crisis que enfrenta la educación superior es percibida como una crisis de calidad, y entre los factores que la provocan se pueden mencionar: la falta de articulación entre los diferentes niveles educativos, la proliferación de instituciones que no reúnen los requisitos mínimos para un trabajo académico digno de considerarse de nivel superior, el bajo nivel académico de un porcentaje considerable de docentes y su escasa formación pedagógica.

El 25 % de los jóvenes no escogen bien su carrera

"El 25 % de los jóvenes no tienen la capacidad de elegir adecuadamente lo que desean estudiar a nivel superior, esto es porque en la etapa de cambio en que se encuentran es complicado pues no se conocen ellos mismos", comentó la Licenciada María del Coral Andrade Ramos catedrática de los Bachilleratos UPAEP.

La funcionaria señaló que existen otros factores que en la actualidad el muchacho toma en cuenta o que influyen para continuar con sus estudios y son: que la carrera les ofrezca un amplio campo de trabajo, un buen sueldo, esta manera de seleccionar no es adecuada, pues se olvidan que una vez que terminen sus estudios si es que logran terminar, pues en muchos de estos casos se da que la carrera no es lo que ellos esperan y lo mismo les puede pasar si se dedican a trabajar en algo que no les agrada y que no les satisface.

Necesario enseñar a pensar, no a memorizar

"La educación ha sufrido cambios en los últimos años, la mayoría de estos han sido positivos para que la enseñanza, anteriormente desde la forma de enseñar no era flexible, un ejemplo de esto es que los estudiantes no razonaban solo memorizaban, ahora se intenta buscar en la educación exista realmente un intercambio de conocimientos", comentó la Licenciada María del Coral Andrade Ramos, catedrática de la UPAEP.

El catedrático no se debe de limitar a impartir clases, sino que debe de hacerse amigo del joven para que éste vea que el asistir a la escuela no es algo tedioso evita que a la primera oportunidad que se le presente piense en darse de baja o simplemente deje de asistir a cierta institución.

Aumenta la deserción escolar

"La deserción escolar es un problema que ha aumentado considerablemente en todos los niveles, pero donde el porcentaje se ha incrementado aún más es en el paso de la preparatoria a la universidad", comentó la Licenciada Patricia Trujillo Villafañá catedrática de los Bachilleratos de la UPAEP.

La funcionaria destacó que para que los jóvenes dejen de estudiar influyen varios factores, pero entre los más sobresalientes son el factor económico, pues si el alumno presentó su examen de admisión en la escuela pública y no lo acreditó, muchas de las veces no tienen la posibilidad económica para financiarse una educación de un nivel y prefiere dejar de estudiar, o se da el caso que buscan un escuela de acuerdo a sus posibilidades, pero esta institución al no ofrecer el mismo nivel que otras provoca que los alumnos terminen por abandonar sus estudios.

Urge capacitación y educación en el campo

Hablar del sector agropecuario en general, en México, es hablar del sector de la población con menores ingresos económicos; con los menores niveles de educación; es el sector que presenta el menor nivel de nutrición y por lo mismo, también es la población que tiene mayores problemas de salud y mayor incidencia de enfermedades, por lo que urge implementar cursos de capacitación y educación en dicho sector, señaló el Ingeniero Gerardo Valle Flores, Director de la Escuela de Agronomía de la UPAEP.

Valle Flores agregó que según estadísticas de la FAO en América Latina, el 78 por ciento de los productores agropecuarios son pequeños productores que, por su tamaño tienen desventajas sobre todo para adquirir insumos y para realizar la comercialización de sus productos. El restante 22 por ciento son productores grandes que cuentan con capital y tecnología y que pueden pagar sus insumos, resultándoles más baratos porque pueden comprarlos en cantidades mayores.

TU ESPACIO BILINGÜE

Por: A.A.A.

After having the opportunity to travel around Canada, I have seen how easy to learn a different language if you keep practicing enough.

I have seen that this opens many doors in one's life. I know that I should keep practicing and I do it in my English class here at University.

By the time you learn a new language, you realize that is easier to know more things about our environment, our culture and others customs and behaviors, for example:

If you read a book in English and you find out that you understand it and this will make you feel great!!!.

As much as you understand the language, you become more interested in more sources of learning for example: movies in English as has been: Fifth Element, Home Alone, I know what you did last summer.

Had been good sources of practicing the language by listening and understanding.

It's curious that only yourself can realize that is a turning point in your life when you want to start a new trip to any place, either geographical and cultural.

DEFINICIONES CREATIVAS

Definiciones de creatividad
Por alumnos de Pedagogía

Cualidad que poseen todas las personas y que junto con sus capacidades y aptitudes lo hacen diferente a los demás. **Medina M.P., López C.M.**

Capacidad personal que permite al hombre adaptarse a su mundo de forma diferente a los demás. **Sánchez V.F.**

Cualidad que poseen todas las personas para generar ideas de formas diferentes. **Reyes B.S./ Levet F.L.**

Es ser tu mismo sin seguir un esquema preestablecido, hace distinguirse de los demás y ayuda a desarrollar tus capacidades. **Pérez R.R.**

Es encontrar una manera diferente de ser que afecta todo nuestro entorno y a nosotros mismos permitiéndonos auto-realizarnos. **Cosío Z.I.**

Es la capacidad de todo ser humano de llevar

más allá de lo cotidiano sus ideas para fines positivos distinguiéndose de los demás. **Orea R.A./San Juan C.K.**

Es la capacidad que las personas poseen por tener inteligencia y sentimientos. **Díez F./ Zúñiga L.**

Capacidad que toda persona tiene para crear ideas de manera diferente y transmitir las. **Sánchez L.M.**

Capacidad innovadora para salir de lo cotidiano. **Rojas I.L./Martínez G.S.**

Es la capacidad de expresarnos de una manera diferente de los demás lo que pensamos o sentimos buscando la originalidad e innovación. **Jiménez M.P.**

Es la capacidad que todos tenemos para hacer las cosas de diferentes formas y la cual debemos ir desarrollando. **Espinosa de las M.G.M.P.**

Consejo Universitario

Por: María Antonia Esquide González / 10º CICOM

En sesión ordinaria correspondiente al mes de marzo, el Consejo Universitario analizó y discutió el proyecto de Reconocimiento Académico y el reconocimiento de Excelencia Universitaria.

El Lic. Matías Rivero Aguilar llevó a cabo la presentación del primer proyecto, que consiste en incluir y modificar algunos artículos del capítulo VI del Reglamento General Académico.

con el fin de establecer nuevos reconocimientos para los estudiantes de educación media, que se diferencian de la Cruz Forjada y el Mérito al estudio, los cuales sólo se otorgarían en el nivel superior.

El Consejo aceptó llevar a cabo la diferenciación, sin embargo se pidió a la comisión encargada consultar con el director de preparatorias UPAEP las condiciones y características del cam-

bio; además se deberá tomar en cuenta la situación de los postgrados en este aspecto y se buscará la manera de dar mayor orientación y apoyo a este tipo de estudios.

Por otra parte, el Ing. Carlos Castro realizó la presentación del proyecto de Reconocimiento de Excelencia Universitaria, por haber obtenido un conocimiento de relevancia regional, nacional e internacional; por razones académicas

profesionales sobresalientes o por haber realizado actos de heroísmo y filantropía significativos.

La propuesta fue aceptada, siempre y cuando se establezca la relación del premio con la misión UPAEP; y debido a que será la Comisión de Honor y Justicia quien ratifique el argumento del premio, se demandó que se incluya en ella a dos consejeros alumnos.

BIBLIOTECA CENTRAL

Te invita a la demostración de bases de datos, el lugar perfecto para que puedas investigar en el internet lo que más te interesa saber.

Accésalo en la siguiente dirección:

<http://www.infotrac.apla.gale.com/itweb/upaep>

Quizá alguna vez leíste un artículo que escribí hace tiempo que hablaba sobre lo que se suele hacer en las vacaciones de Semana Santa.

La próxima semana salimos de vacaciones y seguramente ya estás planeando irte a alguna playa, o tal vez estar con tu familia, con los amigos, etc., pero me gustaría preguntarte, ¿qué es para ti la Semana Santa, unas vacaciones para relajarte de la escuela, del trabajo, de los quehaceres cotidianos o qué onda?

En la Semana Santa recordamos la Pasión, Muerte y Resurrección de Jesucristo, recorremos con Él, el camino al Calvario para encontrarse con una muerte de cruz, llevada hasta las últimas consecuencias por nosotros. Sí, Jesús murió por todos los hombres, hasta por los que aún no han nacido, como la ves, fijate, fijate.

Si lo acompañamos tenemos que ayudarlo a cargar la cruz, a padecer con Él sus sufrimientos y ayudarlo con la redención. Si, así como lo oyes, nosotros somos corredentores con Cristo. La redención se actualiza ahora con cada hombre



Por Melina Ariza Sanchez / 10º CICOM

La Escuela de Ingeniería Industrial te invita al

2º Día Interuniversitario de Ingeniería Industrial"

el día 23 de Abril en el Centro de Convenciones.

Informes:

Escuela de Ingeniería Industrial

de un modo particularmente intenso cuando participa intima- mente en el sacrificio de la Misa.

El dolor ofrecido en reparación de nuestros pecados -que merece un castigo mucho mayor- por nuestra salvación eterna y la del todo el mundo, nos hace también corredentores con Cristo. Un enfermo en un hospital, la madre de familia que se enfrenta a problemas que aparentemente la superan, la noticia de una desgracia que nos hiere profundamente, los obstáculos con los que cada día tropezamos, las mortificaciones que hacemos sirve para la redención del mundo si las ponemos en la patena, junto al pan que el sacerdote ofrece en la santa misa. (Hablar con Dios no. 2), Francisco Fernández Carvajal, ediciones Palabra)

Así que esta semana de vacaciones te sirva para reflexionar sobre tu vida y no esperes a que llegue "hazlo ya" (en vez de andar de reventón en pleno Viernes Santo)

¡In lactina!

melinaariza@hotmail.com

Consulta de la ley indígena

Por: Raúl Oswaldo Arroyo Araoz / 6º Pedagogía.

El domingo 21 de marzo se dio esta consulta con el objetivo de que se tome en cuenta a los indígenas que son seres humanos, son igual a cualquier mexicano que necesita ser escuchado en sus necesidades como educación, salud, alimentación, vivienda y respetar sus derechos.

Los acuerdos de San Andrés Larainzar quedaron como mero papel, tres años después se deben llevar a cabo en forma gradual y honesta para beneficiar a millones de indígenas en todo el país, que están en condiciones deplorables sin ser escuchados y sin que se les haga caso.

La consulta sobre la ley indígena requiere de ser considerada en la constitución y que a los mexicanos se nos haga conciencia que

los indígenas también son mexicanos como nosotros y tienen los mismos derechos, y oportunidades y no se les debe negar ni desconocer bajo ningún concepto o circunstancia, también se considera importante que esta consulta no pase de ser sólo una consulta, valga la redundancia, sino que se deben llegar a las instancias correspondientes, y de ser atendida por los tres poderes que nos rigen.

Todos debemos tomar parte en esta consulta para solucionar los problemas que aquejan a todas las etnias y evitar, con el razonamiento objetivo y la seriedad que se de otro evento como lo fueron la matanza de Chenalo a fines de 1997 y el levantamiento de Ejército Zapatista de Liberación Nacional en 1994.

Nuevamente cerca de ti, porque nuestro propósito es divertirnos y ser responsables. Si quieres conocernos te invitamos este conductor designado **jueves 25 de marzo a las 10 hrs. en el salón A 215**



Por: Jesús López Carrón / 8º CIPOL, relocat@correoweb.com

El ambiente de Veracruz en la UPAEP

Hace apenas un mes, Integración Universitaria lanzó una convocatoria para conformar una Sociedad de Alumnos de Veracruz. Acudimos al llamado varios alumnos procedentes de este estado.

Desde entonces empezamos a conformar un grupo de trabajo cuyo principal objetivo es promover la cultura de nuestro estado.

A pesar del poco tiempo que llevamos de organizados, queremos participar en la semana de expresión de la UPAEP, que se llevará a cabo después de Semana Santa.

Vamos a traer una pequeña muestra de las tradiciones de nuestro estado, a través de un baile folklórico y una marimba.

Pero el motivo por el que ahora estoy escribiendo sobre este tema es para invitarte, si eres veracruzano a participar con nosotros. Lo puedes hacer directamente en nuestro equipo de trabajo organizando lo que hemos planeado y dándonos ideas nuevas, o si tienes reducido tu tiempo apoyarnos manteniéndote informado de los eventos que realizamos y asistiendo a ellos.

Tenemos muchas ideas, pero nos gustara que nos aportaras más.

Veracruz es un estado cuya característica es la alegría de su gente, que se demuestra en el entusiasmo, en el trabajo, en la familia, en la sociedad, en la vida en general. Es hora que esta alegría contagie a Puebla, a nuestra Universidad. ¿Con tu apoyo lo podemos lograr?

Si estas interesado acercate a nosotros. Lo puedes hacer pidiendo informes del grupo en Integración universitaria o escribieme en la dirección de correo web.

Apoya esta iniciativa de promover la cultura de nuestro estado y la de integrar a todo veracruzano en nuestra universidad, con tu ayuda podremos hacer el ambiente en la UPAEP.



Lucía Aragón 6° CICOM

"Trato de sacar el mejor provecho de los profesores que me imparten clase y demostrar interés".



Gabriela Ortiz 6° CICOM

"Trato de documentarme sobre lo que expone el profesor para obtener mayor conocimiento acerca del tema".



**Teresa Herrera
2° Odontología**

"Poner la mejor atención para poder llevarlo a la práctica de la mejor manera".

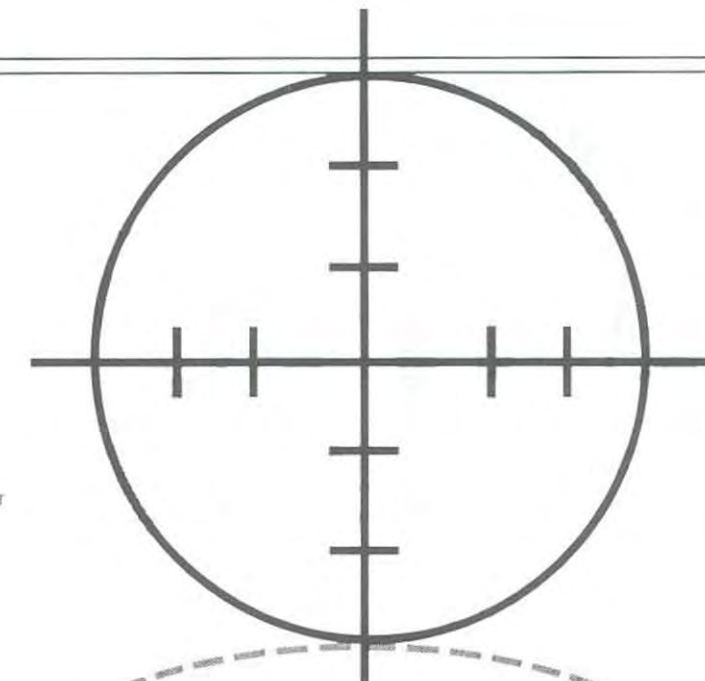

**Como universitario,
¿qué haces para que tus
clases sean de calidad?**



**Gabriela Conde
2° Derecho**

"Exijo que todos mis maestros impartan bien sus clases y también pongo de mi parte para entenderles".



Rigoberto Zamudio 6° Medicina

"Tratar de asistir a clases con interés para que el catedrático se sienta motivado a enseñarme cada día mejor".



**Ivón Gracias
4° Admon**

"Primero que nada ganas de querer aprender, cuestionarlo y aportar ideas al tema".



**Gabriela Espinosa
4° Arq.**

"Dar mi opinión acerca del tema de la clase y preguntar todo lo que sea posible al profesor".



**Claudia Pablo
4° Arquitectura**

"Llegar a tiempo, procurar cumplir con lo que me piden y estudiar para estar al tanto de todo".

NOTA: Recuerda que para exigir hay que dar.

Vértice Político

Por: Luis David Ortiz Herbert / 4to. CIPOL

"Hay razones del corazón que la razón no entiende y hay pasiones de la razón que el corazón no entiende."

Hoy la filosofía política se ve sacudida desde los cimientos, contemplando con ansiedad que muchos de los paradigmas ostentados por la humanidad a lo largo de su evolución política han sucumbido, ante el escritorio tenaz de intelectuales habidos de la verdad, desgarrados, descubiertos en la falsedad misma de su génesis apócrifa, y que nos arrojaron de bruces al largo de una modernidad inculcada de muerte congénita, intelectuales que hoy, busean ansiosos "su verdad" en todas partes, imposibilitados de explicar cabalmente la vorágine de fenómenos actuales, al ver descalificadas sus herramientas teóricas y dogmáticas.

En un conjunto la humanidad busca desesperada una respuesta, un conjunto. Hemos vuelto la mirada al pasado, a lo básico, a la "condición humana", y después de toda una vida de esfuerzos científicistas, nos hemos dado cuenta de que esa respuesta estaba muy cerca, en nosotros mismos, en nuestros adentros y que sólo hacía falta escuchar los alaridos de una identidad perdida, olvidada en nuestra carrera por ser creadores, nuestra carrera por ser Dios, el estruendo acallado de nuestra pasión.

Pasión entendida como el compromiso moral de

alteridad; de ver que el destino de una persona es el destino de todos, de sentir hervir nuestra sangre ante la injusticia y la vejación de nuestros semejantes a manos de sus propios congéneres, de indignación y crítica ante la emenación intelectual y la indiferencia social, al contemplar con horror que nuestro poder puede dañar nuestro ambiente y a nuestros hermanos, crece con mucha rapidez, que a la sabiduría en el uso del mismo, pasión traicionada al darle la espalda, como humanidad, a nuestra experiencia literaria al portento de sensibilidad humanista encarnada en las letras de poetas, mártires y "locos", descalificados por la egolatría de los "tecnicos" de la política que pretenden dirigir a la sociedad desde su "olimpio científico", completamente ajenos a la realidad social; míopes políticos dominados por su propia creación. Se han cometido más crímenes y atrocidades por ausencia de pasión política, que por la introducción de la misma en las decisiones de los poderosos. Hoy debemos estar en pos de un equilibrio, en busca de las herramientas científicas, pero sin dejar de lado nuestros valores y principios humanos, para juntos, en sociedad y en lo posible, unificar fines, fundir, con libertad, dulzura y consuelo nuestros amores y esperanzas.

"La interacción de América en base a la Doctrina Social"

Por: Ana Angie Rutrancos Moreira 4° CICOM

El pasado lunes 15 de marzo el Dr. Carmelo E. Palumbo, Director de Cursos de Cultura Católica Argentina, visitó la Universidad para dar una conferencia acerca de la integración de América, ya que los jóvenes tienen la obligación de mejorar en el presente para poder tener un futuro extraordinario, y que mejor que siguiendo la palabra de Dios.

El Dr. Carmelo piensa que si los jóvenes tienen un sentido integral y trascendente, no caerán en una vida llena de vicios como el alcoholismo o la drogadicción, ya que todo esto lleva a la violencia y al terrorismo y como consecuencia se tiene la depresión, el suicidio.

También Palumbo dijo que la TV afecta a la sociedad, porque a través de ella todo se globaliza, las masas hu-

manas son las que juzgan.

"La solución en las Universidades Católicas, comentó el Dr. Carmelo, se encuentra en ver los objetivos positivos. Hay que usar la violencia, pero la violencia divina, que se encuentra en el Evangelio, pedirle a la Virgen de Guadalupe, que es la mediadora de todo, para que nos de la gracia del Espíritu Santo y así que Jesús gobierne sin necesidad de armas y sin soldado solo con la violencia del Espíritu, porque la riqueza más grande es la fuerza del Espíritu.

Por otro lado el Dr. Carmelo Palumbo habló sobre Dios, que él es el que sabe, porque son las cosas, y no nosotros, ya que todos ocupan un plan en el proyecto del Señor. El gobierno la historia, y no sólo en las causas particulares.

Galería

Procesión de Viernes Santo
siguiendo a Cristo en torno a Nuestro
Pastor en el Año de Dios Padre
Viernes Santo 11:30 hrs.
Catedral de Puebla.

Coordinador: Miguel Ángel Sainos Mendieta / 4º CICOM

¡LA MUSICA...ES CULTURA! CONVOCATORIA A TODOS LOS INTEGRANTES DE LA COMUNIDAD UPAEP

La Universidad Popular Autónoma del Estado de Puebla tiene un lema al cual muchos de nosotros hacemos poco caso: "La Cultura al Servicio del Pueblo".

La Cultura es el principal propósito de esta universidad y por tanto se quiere que ésta la desarrolle en todos los campos.

Uno de tantos es la música clásica, la música que nunca pasa de moda, y que muchos de los estudiantes la hacen a un lado, porque la encuentra aburrida para su gusto; en otras ocasiones, no han escuchado bien este tipo de música y/o porque siguen las tendencias de la música moderna.

Por eso invitamos atentamente a todos aquellos a quienes les gusta la música clásica o aún si no les gusta pero les interesa, a reunírnos, para empezar a promover la música clásica dentro de nuestra universidad.

Si te interesa, acude a la oficina de Integración Universitaria y apúntate; deja tus datos y pronto nos reuniremos para llevar a cabo un Gran Proyecto, para impulsar la música clásica y con ello la cultura a su máximo esplendor.

Gracias por tu atención

Sonia Duarte

Coordinadora del Proyecto.

TE RETO A LEERME

Por: Sonia Duarte 4º CIPOL

En esta ocasión quiero remontarme a la música que se daba a principios de la Edad Media, que era muy diferente a la de los siglos XVI, XVII, XVIII y XIX.

A partir del siglo X aumentó el movimiento especializado, que se realiza por juglares y trovadores. El juglar era un músico errante que iba de burgo en burgo, de castillo en castillo, tocando y cantando, casi siempre componía sus canciones, era músico profesional y mercenario. Los trovadores cultivaban la música profesionalmente, pero componían y cantaban sin paga también acostumbraban recorrer los castillos en busca de romances y aventuras, para la composición de su música.

Los juglares eran los cantores populares de la Edad Media. Los troveros y trovadores, dieron origen no solamente a bellos cantos y tradiciones sino a la literatura europea.

El movimiento trovadores alcanzó un gran incremento por los muchos trovadores y juglares que acompañaron a los cruzados o surgieron en las guerras.

Uno de ellos y el más importante de la época es el trovador francés

Adam de la Halle que tomó parte en las Cruzadas, al servicio de Roberto de Artois, quien acompañó a su hermano Luis IX (el Santo), y murió en un combate. A Adam se le conoció con el sobrenombre de "El Jorobado de Arras", fijándose su nacimiento hacia el año 1230, y su muerte alrededor de 1288.

Se conservan numerosas composiciones de él, que se caracterizaron por su interpretación, una gran musicalidad. Entre ellas sobresalieron el llamado "Jeux de Robin et Marion" (juego de Robin y Marión) considerada como su obra maestra, y que es como una serie de canciones populares que figuran una comedia cantada. Por esta obra se le considera el precursor de la ópera cómica. Mas adelante explicaré cuales son las diferencias entre el precursor de la ópera cómica. Mas adelante explicaré cuales son las diferencias entre las operas y lo que son las zarzuelas y las operetas. Compuso, además los Jeux d'Adam y el del Peregrino, así como baladas y motetes (composición vocal con texto religioso siempre en idioma latín).



Ante la muerte la vida adquiere un significado distinto "El sentido de la vida"

Por: Miguel Ángel Sainos Mendieta 4º CICOM

Ante la muerte la vida adquiere un significado distinto. ¿Por qué temer a la muerte? El ser humano es el único que piensa en la muerte como un suceso inevitable, al que todos nos acercamos día tras día.

La editorial EDAMEX y la UPAEP pusieron a la venta la obra titulada "El sentido de la vida" de Juan Louvier Calderón, director del Instituto de Investigaciones Humanísticas.

"Esta obra trata de ayudar a los jóvenes a descubrir el sentido de la vida y a detectar las falsas corrientes que le nublan descubriendo dicho sentido".

Louvier Calderón considero que es un tema importante porque finalmente cuando la vida carece de sentido la persona vive en una angustia y depresión que incluso lo conduce al suicidio. Este libro da a conocer el inquietante mundo de las reflexiones metafísicas... "El miedo, la angustia o la tranquilidad y la esperanza son las alternativas que se le presentan al hombre y una



Juan Louvier Calderón

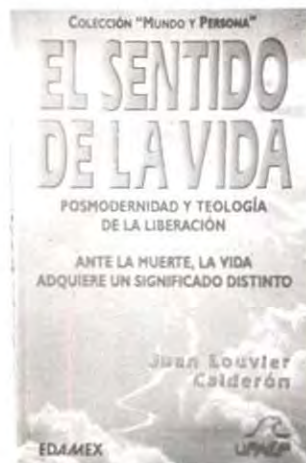

reflexión metafísica surge obligadamente en él, debido a su condición de ser consciente y racional".

Ahora cuando llegamos al final del segundo milenio a pesar de que el hombre conoce a través de la ciencia una gran cantidad de datos ya no ve claramente el sentido de su vida y esta confusión ha sido provocada por diferentes razones.

"Concretamente hay 2 corrientes que son peligrosas para que el hombre vea el sentido de la vida y estas son el pensamiento ligero de la postmodernidad y la teología de la liberación, corrientes que son explicadas en este libro", aseguró Louvier Calderón.

Finalmente el Director del Instituto de Investigaciones Humanísticas menciona que esta obra tardó en realizarse aproximadamente un año y medio. "Este libro viene siendo la continuación de "Las amenazas ideológicas a la identidad cristiana", el cual salió publicado en 1997".

Los universitarios opinan:

Y a ti ¿te agrada la lectura?



Ana Paola Valdivieso, Alejandra Castelán, Heidi Vaquier 2º y Sergio Lemus 4º D.P.P.

"Si nos agrada porque creemos que nos ayuda a superarnos y lo hacemos por hobby o por alguna materia, entre otros leemos National Geographic, libros de terror y Charles Dickens".



Karla Rocha, Sheila Oliver, Elsa Aguirre e Issa Ramírez 8º LAI

"Si nos gusta leer, sobre todo leyendas y novelas, sobre todo en vacaciones libros de Carlos Cuauhtemoc Sanchez que contienen mensajes".



Jessica Sasía y Karella Marmolejo 2º Mercadotecnia

"Nos gusta sólo en vacaciones o cuando tenemos tiempo, sobre todo libros de Van Gog como: "El anhelo de vivir".



Luis Ramón Franco 4º Sist. Comp. y Claudia Dorana 4º CICOM

Luis: "Leo por obligación, no porque me guste".

Claudia: "Si leo de todo un poco, me gustan más los de fantasía porque me entretienen".

Reportaje

Por Christian Mendoza Bautista / 4º CICOM

PROCESION DE VIERNES SANTO EN PUEBLA

"La procesión del viernes Santo en Puebla tiene ya varios años de reinstaurada, tratando de revivir algunos aspectos importantes de otros tiempos, pero adaptados a la mentalidad imperante en los nuestros", enfatizó el Lic. Juan Manuel Aguirre Langle Director del Departamento de Asuntos Estudiantiles.

Las procesiones en torno a la Pasión del Señor se remonta a la Edad Media, al principio como peregrinaciones a Palestina, que solamente algunos cuantos audaces y recalcitrantes devotos podían hacer, alentados por las indulgencia y méritos espirituales que se alcanzaban... Los caminos interminables que se desparramaban por toda Europa, iban

marcando, ya con templos o monumentos, la relativa cercanía de la anhelada meta". Aguirre Langle comentó, que en recuerdo de la Pasión se edificaron las Iglesias del Santo Sepulcro, de la Crucifixión, del Ecce Homo y otras más que aumentaron el fervor y deseos de llegar hasta ellas.

"Entre las imágenes procesionales más destacadas, mencionaremos a: "Nuestro Padre Jesús de las tres Caídas" de Anasco; "Jesús Nazareno, venerado en la capilla de san José; del mismo sitio San Juan y Santa María Magdalena de buena talla; "El señor de las Maravillas", atendido y cuidado por las monjas de Santa Mónica; y el Santo Entierro" del de Santo Domingo; "El Señor de la Preciosa Sangre", venerado en la Catedral;

La Virgen Dolorosa" de la Capilla del Puente, y algunas otras que serán largo enumerar".

Gracias a las nuevas circunstancias que vive nuestro país, se dió el momento oportuno para revivir esas prácticas piadosas, si no con el esplendor de antes, si con similar entusiasmo, actitud penitencial e intención, devota. Aguirre Langle, nos comentó que este destacado acto estará precedido por el pastor de la Arquidiócesis Don Rosendo Huesca y Pacheco, Arzobispo de Puebla.

"El recorrido será por el consiguiente: concentración en el atrio de la Catedral, de todos los continentes e imágenes participantes para escuchar la exhortación por parte del señor Arzobispo".

El inicio de la

procesión saliendo por la puerta de San Cristóbal a la Plaza de Armas (zócalo), tomando paralelo el Portal Mejillos, en donde habrá puestos, se proseguirá por la avenida 2 norte hasta la esquina con la calle 4 oriente de ahí se dará vuelta a la izquierda por esa calle, para encontrar el atrio del templo de Santo Domingo.

Concluyó diciendo que se recomienda a los vecinos y propietarios de negocios, que están establecidos en el trayecto procesional, y que tengan buena voluntad, a adornar sus balcones y ventanas.

"A los fieles participantes se les invita a vestir luto en memoria de Cristo yacente". Participa el próximo viernes Santo en punto de las 11:30 a.m.



Esta vez me late hacer una reflexión sobre la música que escuchamos a diario en la radio poblana, específicamente en las estaciones de F.M. Lo que son Vox, Stereo 89.3, Ultra y Lobo que tienen básicamente el mismo formato: pop en español con muy pocos temas en inglés, que cuando los pasan al aire es porque son las rolas que se hicieron famosas por ser el sound track de una película o porque es un tema pop macro comercial que puede revolucionar por un rato a los radioescuchas. Azul 91, Mix y Oro tienen de igual manera semejanza ya que

Musicalia

Por: Gaby Vinay / 9º CICOM

presentan el mismo formato de música en inglés, algunas rolas muy comerciales, otras más selectas y ya en la actualidad Azul comienza a poner canciones en francés, italiano y hasta portugués. Pero quisiera enfocarme a las rolas que se pasan en el primer bloque de estaciones mencionadas anteriormente. Los grupos musicales que en la actualidad se presentan ante el público, o son para niños chiquitos o traen en sus letras una ideología que no es la mejor. Para ejemplo de lo anterior quisiera mencionar la rola de Kahba de "Una ilusión" que dice textualmente: "diferencia social, preferencia sexual es humano en todo momento", frase barata que lo único que quiere dar a entender es que no importa si decides ser gay, presenta este

fenómeno social como algo humano y natural, cuando en realidad al acceder a esto se da un acto antinatural, pues es ir en contra de la naturaleza humana. Pero bueno, otro ejemplo de esta música es por ejemplo: MOLOTOV, estoy de acuerdo en sus rolas en cuanto a que dicen la verdad sobre la realidad que vivimos en el país, sin embargo la forma no es la correcta. Pero bueno, el espacio se nos acaba, en la próxima seguiremos reflexionando sobre la música que nos presentan y que en muchos de los casos no tenemos la capacidad de analizar. gabiela_vinay@yahoo.com

UPAEP A LA CABEZA EN EL HPGBC

Supera a equipos de Estados Unidos y Japón.

El Certamen Mundial Hewlett Packard Global Business Challenge (HPGBC) se juega en tres rondas de 7 periodos cada una.

En la primera ronda, actualmente en curso, están participando más de 800 equipos de jóvenes de alrededor de 50 países, divididos en 112 grupos de entre 7 y 8 equipos cada grupo. De estos más de 800 equipos, 35 son mexicanos, y de los 35 mexicanos, 15 son de la UPAEP.

Cuando faltan sólo 3 semanas para concluir la primera ronda y definir a los equipos que clasificarán a la segunda ronda (primer y segundo lugar de cada uno de los 112 grupos), la UPAEP tiene instalados en zona de clasificación 11 de sus 15 equipos, 6 en primer lugar de su grupo y 5 en segundo lugar. Los otros 4 equipos de nuestra institución están en tercer lugar de sus respectivos grupos, cerca de meterse en la pelea por la clasificación en el tiempo que falta.

Cabe señalar que nunca un equipo mexicano ha superado la segunda ronda del HPGBC, logro que estamos cerca de conseguir en la UPAEP.

El buen papel desempeñado hasta el momento nos ha valido la invitación a participar en las competencias locales de Argentina, Chile, Europa del Este, Lituania, Hungría, Kazakhsan, Macedonia, Kyrgystan y Uzbekistan, entre otros, mismas que se desarrollarán en el transcurso de este año.

MPI-HPGBC/Grupo 62/Periodo 4

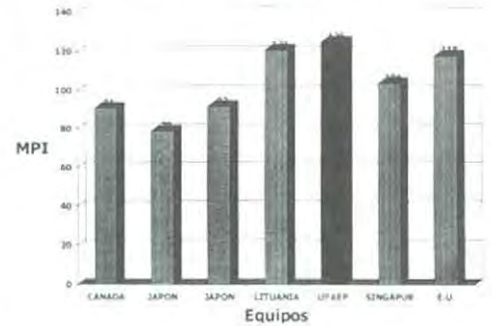

MPI-HPGBC/Grupo 63/Periodo 4

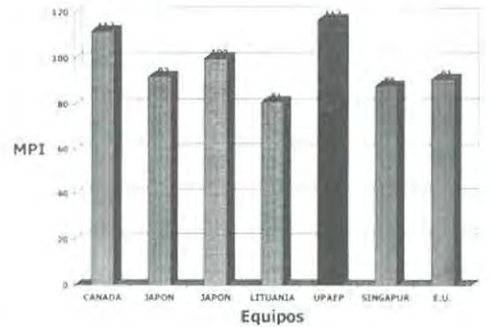

MPI-HPGBC/Grupo 64/Periodo 4

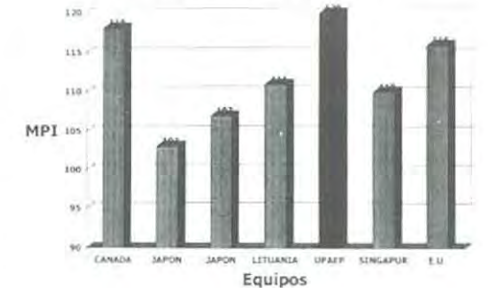

MPI-HPGBC/Grupo 67/Periodo 4

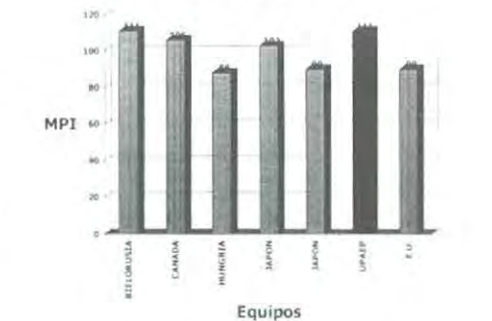

Sociales

Coordinadora: Ana Angie Rufrancos Moreira / 4° CICOM

VISTA DE AGUILA

Por: Don Pepe



"GARROCHA" ¿Se estara preparando para las olimpiadas?



¿Quiere llorar?



S. O. S.



"A ultima hora"



EL chiste es estar a la moda



Descansito



Tenacidad

"Unidos lo hacemos mejor"



CHISTES

Por: Rosario Casas Cajica / 3° L.A.I

ESTUDIO ESPAÑOL

Un investigador español en comportamiento animal estaba realizando un estudio acerca de las reacciones de las pulgas. Los resultados los iba escribiendo en su libreta de notas:

Primero pone una pulga sobre su escritorio y le grita:
-Pulga, ¡¡Brinca!!
Después de que brinca apunta:
Pulga con 6 patas Brinca 25 cm.
Toma la pulga y le arranca una pata, la coloca en el escritorio y le grita:
-Pulga, ¡¡Brinca!!
Pulga con 5 patas Brinca 20 cm.
Toma la pulga y le arranca otra pata (así sucesivamente):
Pulga con 4 patas Brinca 15 cm.
Pulga con 3 patas Brinca 10 cm.
Pulga con 2 patas Brinca 7 cm.
Pulga con 1 pata Brinca 5 cm.
Le arranca la última pata, la coloca sobre su escritorio y le grita:
-Pulga, ¡¡Brinca!!...Pulga ¡¡Brinca!!... y escribe
Pulga con 0 patas Se vuelve sorda

CRUDA REALIDAD

Iba un borrachito por la calle, cuando ve pasar a una muchacha tan fea que no se aguanta las ganas de gritarle:
-¡¡Qué FEA estás!!
A lo que la muchacha enojada le contesta:
-¡¡Y tú que borracho!!
El borracho se empieza a reír y le contesta:
-¡¡Por lo menos a mi mañana se me quita lo borracho...!!

¿POR QUE?

-¿Por qué SEPARADO se escribe todo junto y TODO JUNTO se escribe separado?
-¿Por qué los kamikases llevaban casco?
-¿Por qué Bill Clinton tiene tan mal gusto con las mujeres?
-¿Por qué ABREVIACION es una palabra tan larga?
-¿Por qué esterilizan la aguja para ponerle a un condenado a muerte una inyección letal?

FRASE DE LA SEMANA

"Nunca sabrás de lo que eres capaz, hasta que lo intentes"

Mi vocación es servirte

Por: Maggie Morgan Vallecillo, 4 CICOM

NOMBRE:

Enrique Baigth Muñoz

PROFESIÓN:

Licenciado en Derecho

1979 -1984, ex alumno

UPAEP

AREAS EN LAS QUE TRABAJA:

Administración de justicia.

ESCUELAS EN LAS QUE IMPARTE

CLASES:Escuela de derecho ,la materia de amparo.

MENSAJE A LA COMUNIDAD UNIVERSITARIA:

"En toda actividad, sea de cualquier índole, el compromiso personal y la honestidad son fundamentales para el éxito."



*Chio: 2° Medicina: Simplemente eres genial. Tu amigo "Marco".P.D. dile al "Palapa" que si no se me cuadra, lo echo a la fuente.

*Medicina: Te interesa la traducción de un artículo inglés-español. llámame por las noches. Después de las 10:00 p.m. 44-38-15 c/Roberto.

*F a b i t o (4° Admon): Muchísimas felicidades por otro más que has alcanzado; aprovéchalo y disfrútalo al máximo, porque sólo tu sabes cuanto esfuerzo cuesta llegar a obtener lo que se quiere. Atte. Tú ya sabes T.Q.M.M.M.M.M.

*Tinito: No sabes que felicidad tengo al saber que estas a mi lado y que me apoyas en todo, muchas gracias, eres un hombre maravilloso. Te ama tu Tina

*Marisol Planas (8° Contaduría). ¡Felicidades por tu embarazo güera!.Atte. La cigüeña.

*Lulú (4° Medicina), me súper encantas, ojalá que yo sepa que no tienes novio porque

ensalada

universitaria secreta

sino se me rompiera el corazón. (6° Odontología)

*Un saludo para Sonya el amor de mi vida. Pasé un fin de semana padrísimo, siempre tuyo...

*Nadia (8° Medicina). Me gustas mucho, pero por desgracia no te he podido tratar mucho, ojalá se pudiera algún día ¿no crees?. Atte. Carlos de odontología

*Manuel Priesca: ¡¡SIEMPRE!! ¡gracias por tu apoyo!. T.A. Tu niña.

*Saludos a las chicas guapas de prensa especialmente a Vanessa.

*Patricia Carrillo (6° Med.) eres hermosa, eres bella. Atte. ¿?;

*Mónica (4° Merca): lo que diga o haga nunca será suficiente para que sepas lo mucho que te quiero. Gracias por este medio año a tu lado. Atte. Daniel (4° Merca).

*Teresita de la Peña ¡Felicidades por finalizar tu carrera!. Atte: Grover.

*Tono (Conta) No olvides que te queremos y te apoyamos: Efrén, Henry, Grover, Marcia, Toña, Ana y Chely.

*Elizabeth P. Socorro A. Roberto Carlos (2° Com. Int.) "Felicidades" por su premio académico Cruz Forgada de parte de todos sus cuates.

*Guillermo Ruiz (Com. Int) Después de intentos y palabras, de soledad y miradas, después de espejos y miradas, como un reflejo llegas tú. Atte. Quien te quiere mucho.

*Tonan (2° Derecho) Qué tal la cruz, pesada, yo sólo espero que nuestros planes salgan a la

perfección. Atte. Tu hermana menor .P.D. ¡Viva la familia!

*Si eres aficionado a Ranma, Dragon Ball, Sailor Moon... y quieres intercambiar infomación ó cosas y hacer amigos, ¿qué esperas? Unete a nuestro club. lláma al 45-04-91 con Mónica y forma parte de una gran familia.

*A la persona que haya encontrado una cartera café, por favor, te suplico que la entregues en prensa, no me importa quien haya sido, ni el dinero que contenía, lo único que te pido es que me regreses mis credenciales. Por favor.

*Josué (6° Med) ¡Te quiero mucho y siempre te he admirado, la verdad no te merece tu pareja, tu vales mucho. Tú admiradora

*Katy (2° Comunicaciones) que mala onda que te castigaron en el centro de computo, ya mejor portate bien O.K.

*A los chavos de Com. Int. en estas vacaciones pasenla bien, recuerden nada con exceso todo con medida: Hawnk30

*Christian C. (8° Industrial) Te amo y tienes toda la razón, ¡siempre estaré contigo!. Atte. V.

*Nataly (4° Derecho) ya deja de chuparte el dedo Atte. Tus amigas.

*Beto O. (6° Medicina) Feliz cumpleaños, te desean tus amigas de Derecho (4°), ¿cuando es la fiesta?.

*Tere de la Peña: desde que te conocí he sido tu admirador secreto.

Atte. M D Vazquez

*Carmen (LAE): gracias por ser mi amiga y no tengo tiempo para hacer ejercicio. A.D.G. (CICOM).

* Las quiero muchísimo, y no me gustaría que nos separáramos y ojalá y todo vuelva a ser como antes, y lo que más nos una sea la amistad. A.D.G. (CICOM).

*4 jabones reductivos Siluet Plus 40. Excelente precio. Comunícate con Gaby 19 54 69.

*Xiomara (2° Derecho) gracias por todos estos meses, me la he pasado súper, te amo y no pienso dejarte nunca. P.D. No le hagas caso a las 3 arpias de tu salón. Te quiere Ray.

*¿Alguien sabe de Manolo Peregrina? Comunícate Tel. 17-11-12.

*Ja c q u e l i n e Ramirez (2° Economía): Desde que te vi, me encantaste, me gustaría conocerte. Atte: tu admirador secreto de Cicom.

*Ana Rita (4° Com. Int): Sabías que eres una chica especial, te quiero mucho. Atte: Revorg.

*Juan Gracia: Felicidades en tu día. Atte: quien siempre te quiere, Diana G. (2° Com. Int.)

MUSEO DE ARTE POPULAR POBLANO UPAEP
Nos honramos en invitarle a la conferencia

VANGELIZACION
DE LA
UARESMA

Jueves 25
Marzo

Mons. Félix
González Díaz

que dentro
de la Exposición

La Pasión de Cristo
se impartirá en las instalaciones del
MUSEO UPAEP



A Norte No. 3 Col. Centro C.P. 2000. Teléfono 327739 Puebla, Pue.

Librería del
Centro y Kiosco
UPAEP

Te seguimos ofreciendo libros de cocina con grandes descuentos.

¡Conoce!

El nuevo material que tenemos para administración, Comercio, Economía, etc.

Clases de
Karate

Lunes y Viernes
de 1:00 a 2:30
y miércoles
de 2:00 a 3:30.
Edif. C 3er. piso



¡Felicidades!
Lic. Juan Manuel
Aguirre Langle.



CINEMA
2000
Por Armando Esponda / 10° CICOM

Para todos ustedes que se sintieron frustrados el pasado domingo 21 de marzo en la 71 entrega de los premios de la academia (Oscar) les tengo un recadito "No te enojos, no te pongas triste", si hay algo que siempre se ha dicho sobre los Oscars, es que es el mejor espectáculo fraudulento de todo el mundo, muy pocas veces gana quien se lo merece y siempre termina como quiere la academia. Algo que tenemos que entender es que los oscars es la forma que tiene la academia de mandar su mensaje político sobre películas.

Desde que se dieron las nominaciones en febrero pasado se notó que la academia quería mandar un mensaje muy importante, "habrá cambios", el que una comedia (Shakespeare Apasionado) tuviera tantas nominaciones dejando en segundo lugar a Rescatando al Soldado Ryan daba mucho de que hablar, "la ademia no apoyará a cintas violentas", extraña forma de decirlo 3 de las 5 nominadas a mejor película eran filmes de la segunda guerra mundial, pero todo fue resuelto el pasado domingo.

Para dejar su mensaje bien claro la academia le otorgó a Rescatando al Soldado Ryan los premios en la categoría de técnica, (edición, fotografía, sonido, y dirección) y a Shakespeare Apasionado le otorgó los galardones en cuanto a fondo (guión, actuación, vestuario y película) para que al final el mensaje quedara más que claro "La mejor película no es la que tiene mejores técnicas, sino la que tiene mejor historia y actuación".

No es por ser aguafiestas, pero me hubiera gustado que este punto lo hubieran dado a conocer el año pasado, cuando le dieron todo a TITANIC, una cinta que no estaba nominada a mejor guión y que no ganó mejor actuación, ya sólo les faltó darle la de cortometraje pero no pudieron.

Sólo espero que los siguientes años se mantenga esta línea y no nos slagan el proximo año con otro TITANIC. Siendo honesto pienso que el mensaje hubiera sido mejor si hubiera ganado La Vida es Bella, pienso que se lo merecía.

Al final los resultados fueron:
Shakespeare Apasionado: 7 oscars
Rescatando al Soldado Ryan: 5 oscars
La Vida es Bella: 3 oscars
Elizabeth: 1 oscar
La Delgada Línea Roja: 0 oscars

Por lo mientras dejo una lista de los puntos más interesantes de la 71 entrega de los oscars:

El ganador de la noche: MIRAMAX Films: quien es el que distribuyó las cintas de Shakespeare Apasionado y La Vida es Bella.

El perdedor: La Delgada Línea Roja: aunque es muy buena película se quedó sin un solo oscar

La sorpresa: La Vida es Bella: con sus 3 oscars, incluyendo mejor actor y mejor película extranjera.

El frustrado: Steven Spielberg: por no ganar mejor película.

El alma de la fiesta: Roberto Benigni y sus festejos.

La controversia: Elta Kazan, que provocó grandes reacciones entre los asistentes por su premio honorífico

El oso: Ane Heche, cuando se le descompuso su micrófono en media presentación de los oscars a los avances tecnológicos (¡Oughh!).

Hasta la próxima, el palco está cerrado

esponda@correoweb.com

Deportes

¡Hoy!
Futbol de Segunda División
Águilas UPAEP vs Estudiantes de la BUAP

Estadio Ignacio Zaragoza
13:00 horas

Coordinador: Roberto Romero Casanova / 4º CICOM

Golearon al Veracruz

Por: Roberto Romero Casanova 4º CICOM

Ya son seis partidos consecutivos sin conocer la derrota de las Águilas UPAEP en la segunda división del futbol mexicano, luego de golear 6-1 a los Tiburones Rojos del Veracruz Sporting el pasado miércoles.

En la cancha del CIU, las Águilas lograron una victoria más, pero tiene mucho valor ya que fue ante el Veracruz, equipo que en la fecha inaugural de este campeonato venció 4-0 a los nuestros.

Oscar Hugo Olvera abrió la cuenta al minuto 9 del primer tiempo. Esta fue la primera anotación del "genio" vistiendo la playera de UPAEP.

Enrique Torres, al minuto 15 de la primera parte, puso el 2-0 después de cabecear el tiro de esquina cobrado por Oscar Hugo Olvera.

Al minuto 34, Basilio Pérez desbordó por la banda para mandar el centro que lo remató Noé Priego para poner los cartones 3-0.

Un minuto antes del descanso, Jesús González cobró el tiro libre que venció a Mauricio Bianchini para acortar la desventaja.

El 4-1 lo anotó Enrique Torres al minuto 54 al cabecear el tiro de esquina, fue su tercer gol de la temporada.

Dos minutos después, Basilio Pérez se hizo presente en el marcador luego de bombear al portero veracruzano Virgilio Quintero.



Las Águilas golearon 6-1 al Veracruz Sporting para el 5-1.

Por si fuera poco, al minuto 88 de tiempo corrido, Alexandre condujo el esférico después de recibir el pase de Olvera, para bair al portero y cerrar la cuenta 6-1.

Los dirigidos por la dupla Paul Moreno y Arturo Alvarez, llegaron a 22 puntos para situarse en los primeros cinco lugares de su grupo. Además cuentan con una de las mejores ofensivas (25 goles a favor), y sólo han recibido 12 goles (uno por juego).

La UPAEP enfrentará su partido pendiente ante los Estudiantes de Puebla (antes Lobos de la BUAP) en el estadio Zaragoza, el día de hoy en punto de las 13 horas.

Bicampeones estatales

Por: Roberto Romero Casanova 4º CICOM

El equipo universitario de futbol, logró avanzar por segundo año consecutivo al regional de CONDDE, al doblegar 1-0 a la Universidad Ibero-americana Golfo Centro en la semifinal y por el mismo marcador se coronaron campeones estatales ante el Instituto Tecnológico de Teziutlán. Ambos partidos se jugaron en la cancha de la Ibero.

En el encuentro de semifinales, Daniel Ortiz al minuto 71 después de empujar a la portería el tiro de centro de Carlos Mustieles, logró la anotación que les dio el boleto para el juego grande ante el Tecnológico de Teziutlán.

Al minuto 75 de juego, René Torres cobró el tiro libre indirecto para que Alejandro Avales cabeceara el esférico y vencer al portero, marcando el único gol del encuentro, mismo que significó el gol del título.

Los universitarios se instalan por segundo año consecutivo en el regional de CONDDE. El año pasado dirigidos por Agustín Macías, esta vez por Paul Moreno, también director técnico del equipo de segunda división.

Los números finales de la UPAEP fueron: seis partidos jugados, cinco victorias, una derrota (contra el BINE), 18 goles a favor y tres en contra, con 15 goles a favor y 15 puntos de 18 posibles.

El camino rumbo a la universiada (nacional de CONDDE) para los "aguiluchos", comenzará el martes 23 de marzo ante el Veracruz a las 10 horas. Sus siguientes cuatro partidos los enfrentarán del miércoles 24 al sábado 27 de marzo, contra Tlaxcala, Oaxaca, Hidalgo y la BUAP respectivamente.

De los seis equipos que enfrentarán el regional, sólo dos avanzarán al nacional. Los favoritos son Oaxaca y la UPAEP. Las Águilas buscarán llegar por segunda vez en su historia al nacional de futbol.

Inician regionales de CONADEIP

Por: Roberto Romero Casanova 4º CICOM

Los representantes de futbol soccer, futbol rápido varonil y femenino y volley ball, iniciarán sus competencias en el regional de CONDDE.

Los universitarios de futbol soccer han dominado en la liga

UPAEP, ya calificaron al nacional de CONADEIP y tienen el compromiso grande de calificar a la universiada por segundo año consecutivo.

El equipo femenino de futbol rápido debutará en el regional al mando de Irma Hoyos. Por otra parte,

los pupilos de Guillermo Benítez son los favoritos para avanzar al nacional, sus rivales serán: Oaxaca, Hidalgo, BUAP, Veracruz y Tlaxcala.

En el volley, llegan invictos con cinco victorias en el estatal y buscarán por segunda

ocasión el pase a la universiada.

En la disciplina de atletismo, Iván Avalos finalizó en primer lugar de lanzamiento de disco para avanzar al nacional que se celebrará en Colima en el mes de mayo.

¡Suerte a todos!

Desde el Nido

Por: Leopoldo Aguilar 10º CICOM



¡Bienvenidos a este espacio del deporte en UPAEP!, esta semana los representantes de la universidad tendrán gran actividad en lo que es la etapa regional del CONDDE.

Como lo dijera el lunes pasado el rector de esta casa de estudios Mario Iglesias García Teruel, los equipos de la UPAEP siempre imponen respeto y en este torneo no será la excepción, cada equipo tiene sus objetivos a cumplir en esta competencia pero seguramente se tendrá un buen resultado.

En primer término el equipo de futbol soccer tendrá que enfrentar a equipos complicados, sobre todo por el tipo de juego que desarrollan la mayoría de sus rivales, que es jugar a base de fuerza y con mucho entusiasmo lo que seguramente obstaculizará el juego de los rojiblancos, con la intención de tener la pelota y controlar el ritmo del partido tendrán una mayor posibilidad de colarse la Universiada Nacional.

Por lo que respecta a los equipos de futbol rápido, en la rama varonil se tendrá la obligación de pasar a la fase nacional, a pesar de que los contrincantes serán complicados, pero los dirigidos de Guillermo Benítez tienen la calidad para pasar por encima de estos equipos.

En lo que se refiere a la rama femenil, el grupo que dirige Irma Hoyos tendrá el reto de verse involucrado por primera vez en una fase regional, además de que tiene dos bajas importantes en su cuadro titular, de las cuales Amor Quijano tiene probabilidad de participar, pero no es algo seguro, ojalá obtengan buenos resultados.

Mientras tanto el equipo de volibol tendrá una complicada fase regional en la que los rivales a enfrentar son de buen nivel, pero esta escuadra ha demostrado carácter y seguramente tendrán resultados satisfactorios.

Lo único malo de este certamen ha sido la pésima organización de la BUAP que a pesar de contar aparentemente con buenas instalaciones no pudo tener a tiempo las mismas.

¡Hasta la próxima semana!

Campeón regional en lanzamiento de disco

Por: Roberto Romero Casanova 4º CICOM

En la final de lanzamiento de disco, Iván "ruso" Ávalos estudiante de Medicina, consiguió el título regional de atletismo de CONDDE, el pasado 13 y 14 de Marzo en la pista sintética del parque Ecológico Revolución Mexicana en esta ciudad angelopolitana.

Los tres primeros lanzamientos correspondieron a la fase clasificatoria, al final de los tres intentos las mejores ocho marcas pasan a la final y realizan tres lanzamientos más. Iván en el primer intento lanzó 33.70, el segundo 33.96 y 34.93 mts., en el tercero y conseguir el pase a la final. El cuarto lanzamiento, en la final, definió al "ruso" como campeón regional, al lanzar el disco a una distancia de 34.97 mts. El primer lugar de cada región y las ocho mejores marcas del país (son ocho regiones) avanzan al campeonato nacional a celebrarse en la ciudad de Colima en el mes de Mayo.

Después de ganar el campeonato regional, Iván habló del deseo de dar lo mejor, las ganas de no ser uno más y dejar huella en la UPAEP. "La culminación de cuatro años de trabajo de entrenamiento, constancia y el deseo de sobresalir, comentó al universitario "el ruso". Exaltó la idea de que los directivos se interesen por el atletismo "porque damos



Iván Ávalos, consiguió el título regional del CONDDE. buenos resultados", además espera ser campeón CONADEIP y romper el record de 40 mts. y quedar entre los seis mejores lanzadores en CONDDE.

En otros resultados, Malena Maldonado estudiante de maestría en Psicología social obtuvo segundo lugar en Heptatlón (100 mts./vallas, 200 mts. y 800 mts. planos; lanzamiento de bala y disco, salto de longitud y altura). En la prueba de 100 metros planos Miguel A Jara, interno de Medicina, con un tiempo de 10.75 consiguió cuarto lugar.

En 200 y 400 metros planos, con tiempo de 22.75 y 51.68, Alberto Durán, estudiante de 8º CICOM obtuvo cuarto y tercer lugar respectivamente. Yessica Pérez Najera, estudiante de 8º de Psicología, consiguió cuarto lugar en salto de altura.